

◆ フレームの使用方法

① フレーム1段使用例・2段使用例

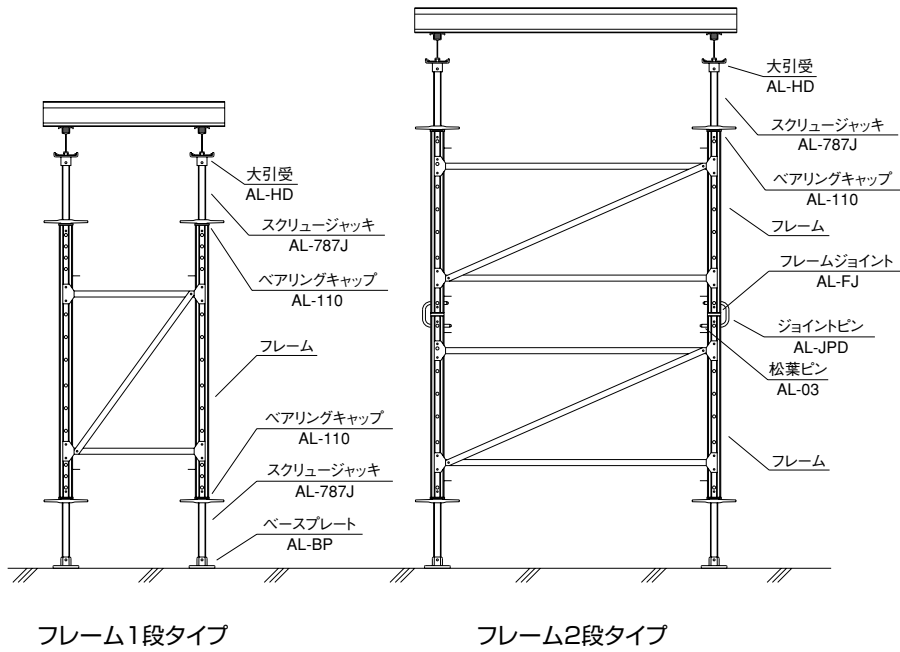

② スライドパイプ使用例

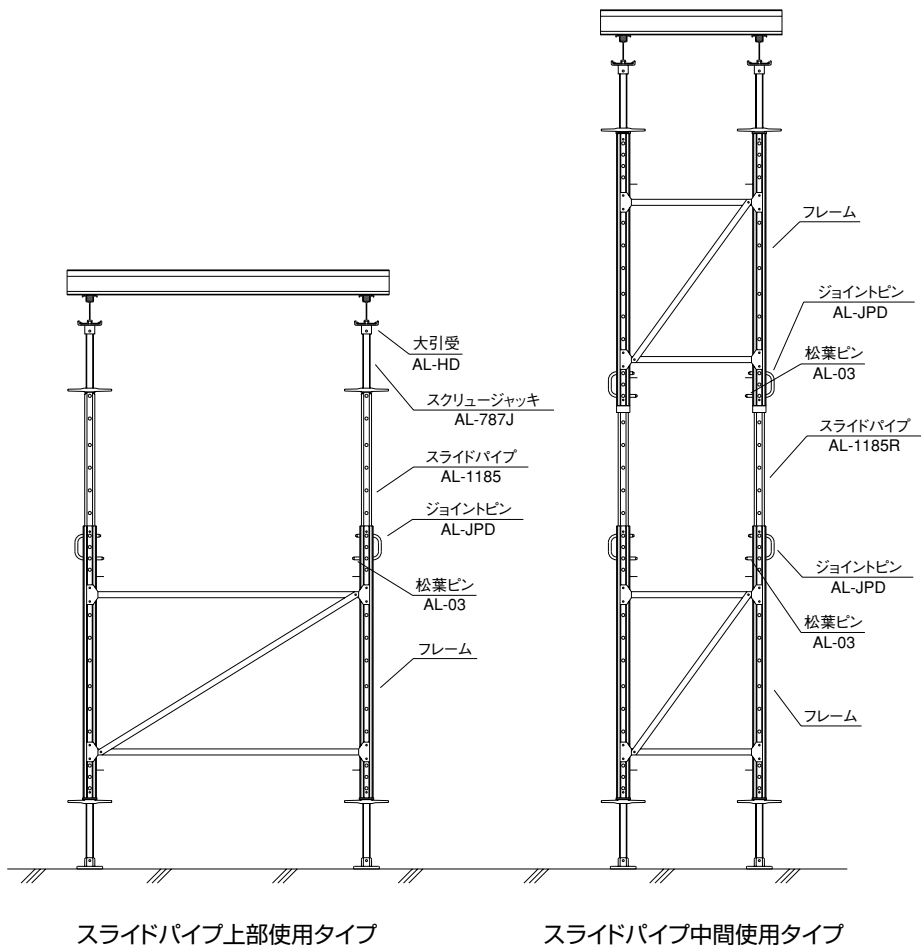

③ フレーム使用例 (フライングジョアー)

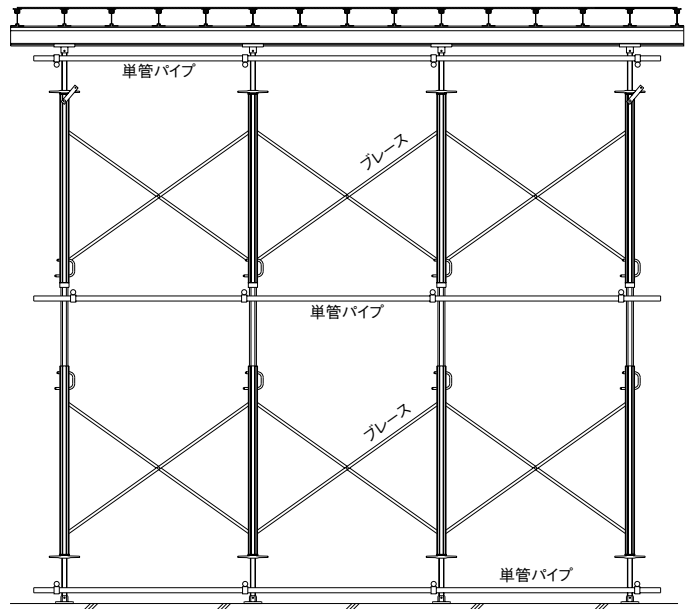
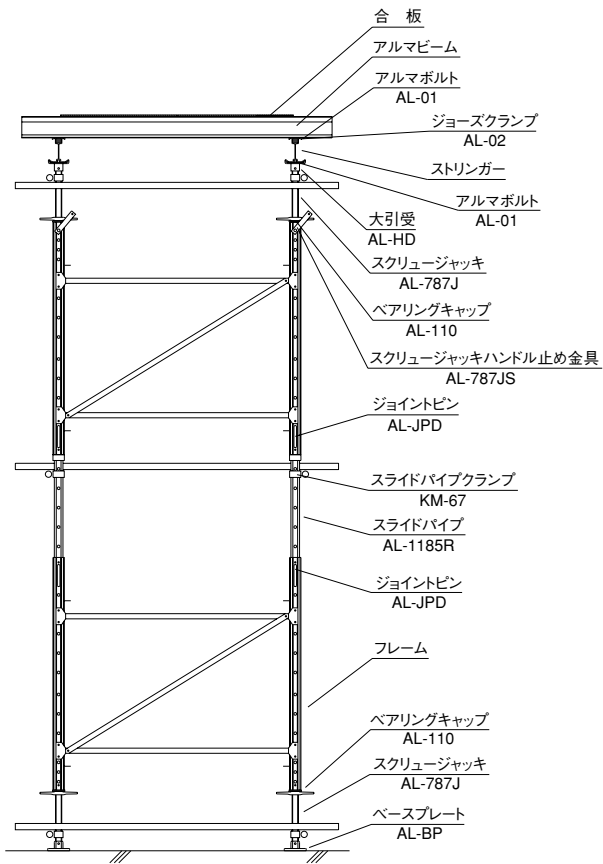

フライングジョア施工順序

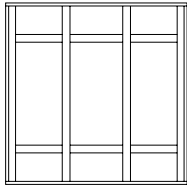

①上部パネル組立
47~65m²/人工

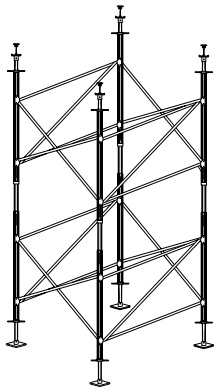

②フレーム組立
58~65m²/人工
1) レベル荒調整
2) フライングジョア位置の墨出し

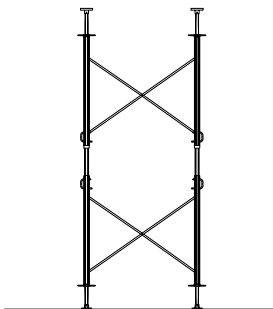
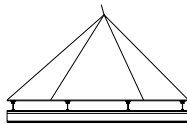

③上部パネルセット
7枚/H4人工

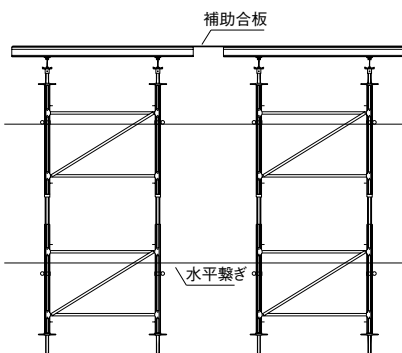

④補助合板取付
1) レベル微調整
2) 補助合板取付
3) 水平繋ぎ取付

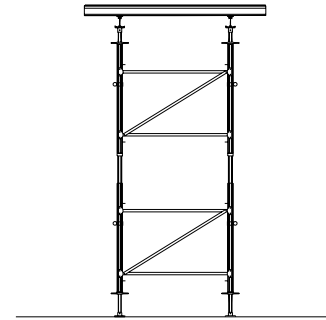
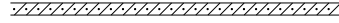

⑤脱型
1) 水平繋ぎ取外し
2) ジャッキードウン
15分/台4人工
3) 補助合板取外し

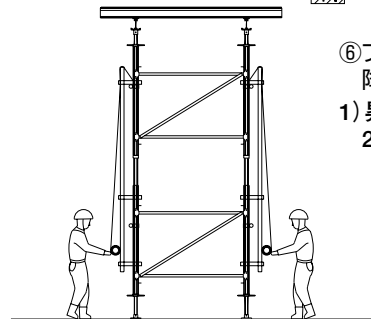
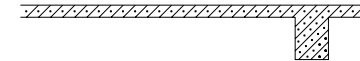

⑥フライングジョア降下(梁下まで)
1) 昇降ウインチにて降下
20分/台4人工

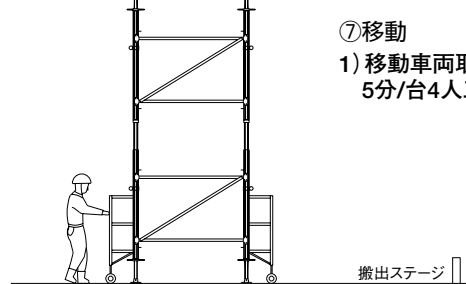

⑦移動
1) 移動車両取付
5分/台4人工

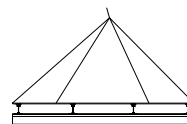

⑧転用
1) 次階へセット
2) レベル荒調整