

● 梁型枠システム

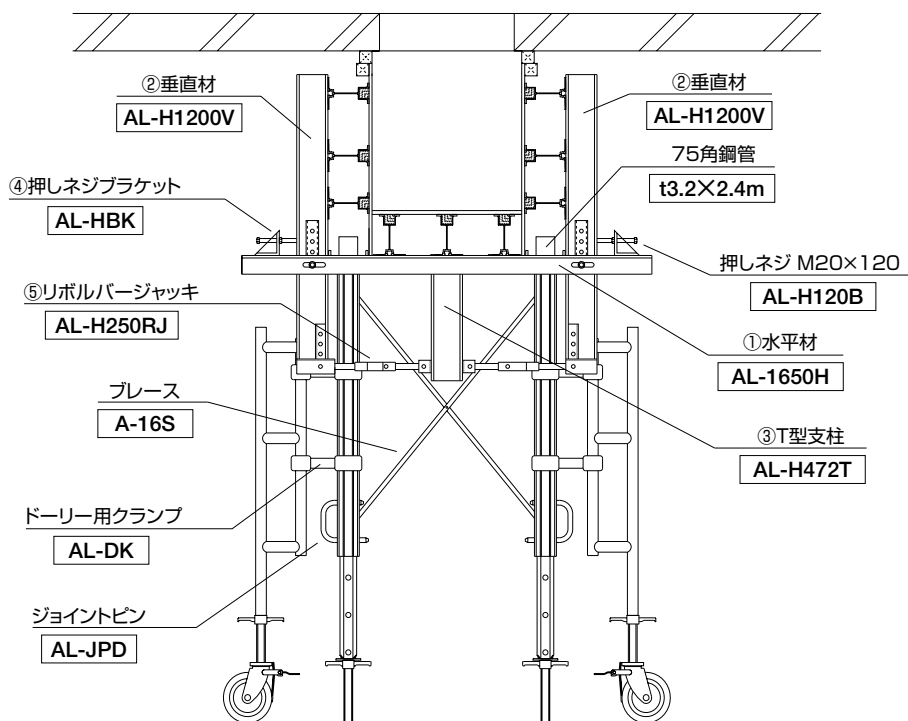
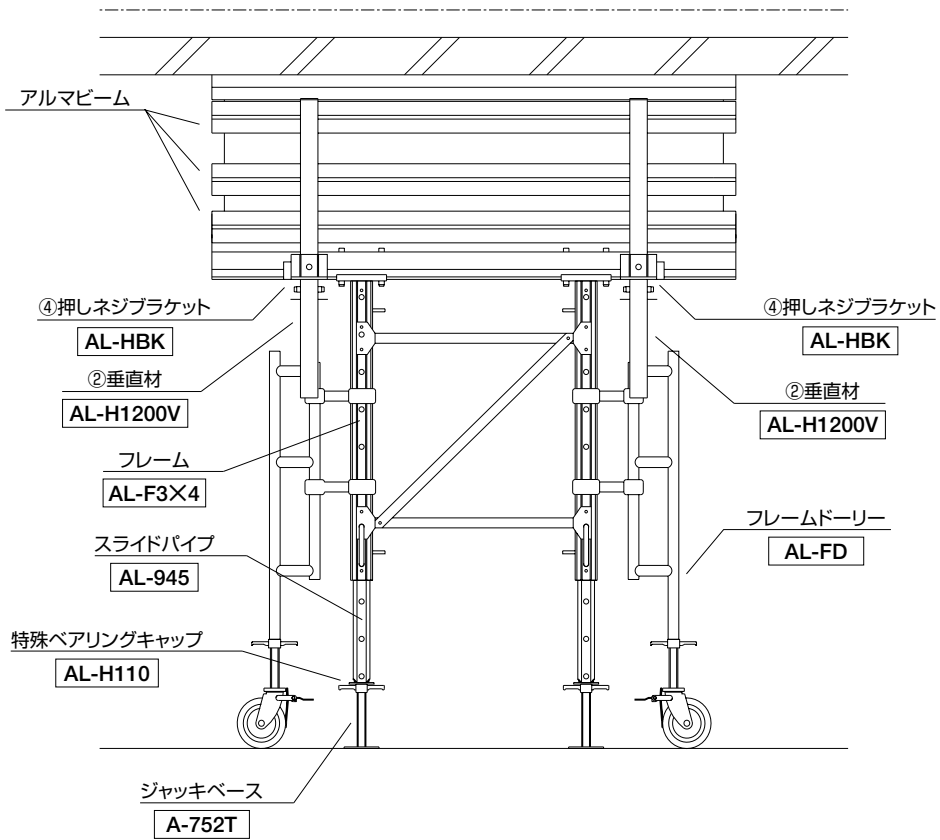

※このシステムを採用する場合は当社までご連絡ください。組立・取付方法の仕様書が別途用意してあります。

● 梁型枠システム

① 水平材 AL-H1650H…11.2kg (2本)

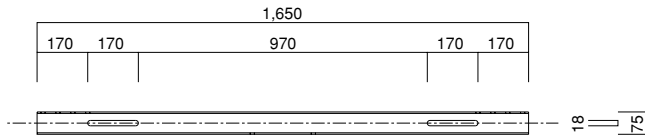

④ 押しネジブラケット AL-HBK…2.3kg (2個)

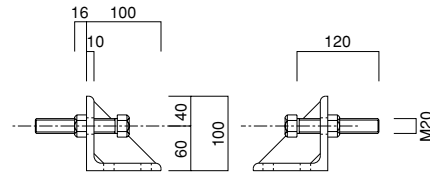

② 垂直材 AL-H1200V…14.3kg (2本)

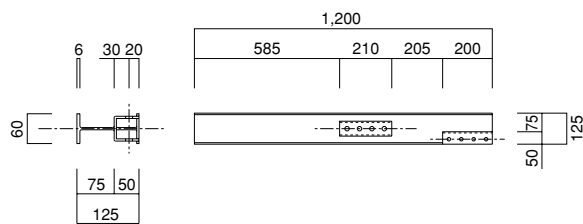

⑤ リボルバージャッキ AL-HB250RJ…1.5kg (2個)

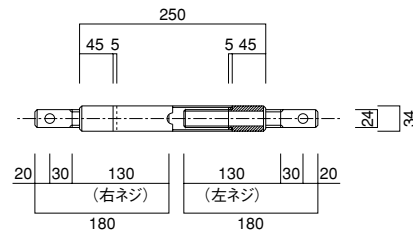

③ T型支柱 AL-H472T…7.5kg

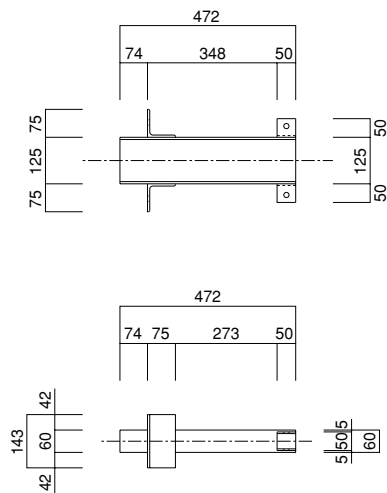

■ 1セット数量

品番	名称	数量			備考
		1スパン用	2スパン用	3スパン用	
AL-AL〇〇	アルマビーム	9	9	9	
AL-02	ジョーズクランプ	36	54	72	
KM-88D	アルマ直交クランプ	8	12	16	
AL-F3X4	フレーム	2	2	4	
AL-1200	ストロング支柱	0	2	0	
AL-471	スライドパイプ	4	6	8	
AL-H110	特殊ベアリングキャップ	4	6	8	
AL-JPD	ジョイントピン	4	6	8	
AL-03	松葉ピン	4	6	8	
A-752T	ジャッキベース	4	6	8	
A-16S	ブレース	2	2	4	
AL-H1650H	水平材	4	6	8	
AL-H1200V	垂直材	4	6	8	
AL-H472T	T型支柱	2	3	4	
AL-HBK	押しネジブラケット	4	6	8	
AL-H120B	押しネジ M20×120	4	6	8	販売
AL-H250RJ	リボルバージャッキ	4	6	8	
AL-H75×151	座金	4	6	8	
AL-H75	座金	4	6	8	
75K-2.4	75角鋼管 t3.2×2.4m	2	2	2	
	ボルト類一式	52	78	104	販売

※このシステムを採用する場合は当社までご連絡ください。組立・取付方法の仕様書が別途用意してあります。

◆ 梁型枠システム施工順序

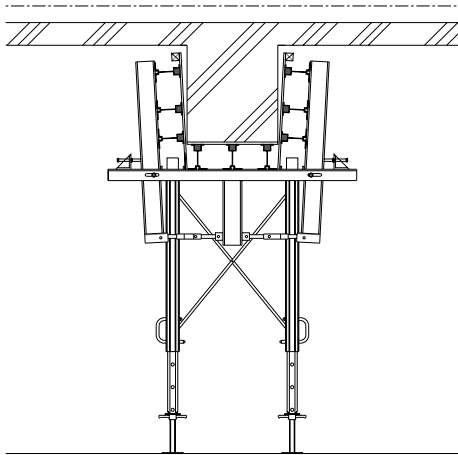

① 梁からはずすためにリボルバージャッキを縮めて、垂直材を開く。

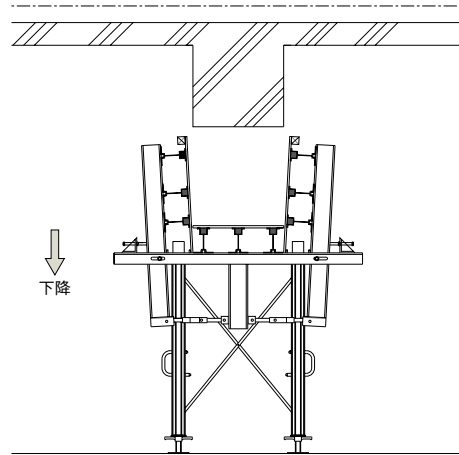

② ジョイントピンをはずし、下げる。

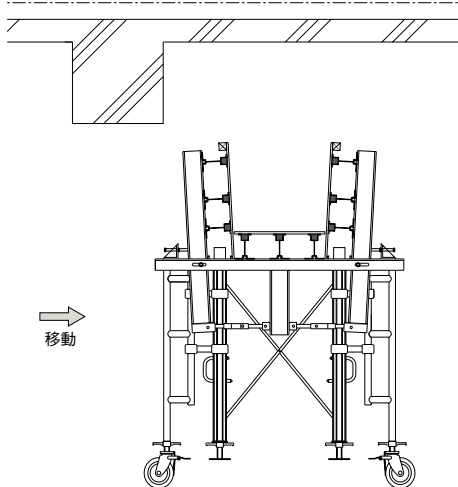

③ フレームドローリーをドローリー用クランプでフレームに取付け定位置まで移動させる。

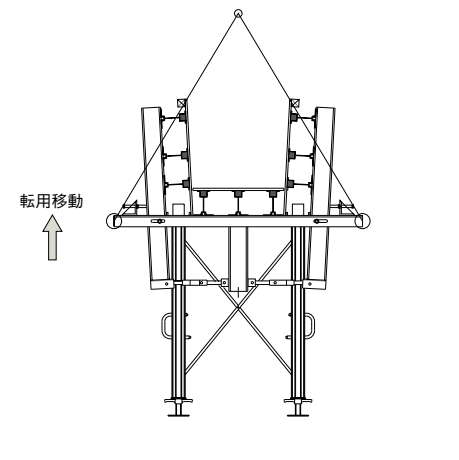

④ 定位置に移動したら、フレームドローリーとドローリー用クランプを取外し、次に転用する場所に移動させる。(揚重開口)

